

NYA ÅTERFÖRSÄLJARE I
TYSKLAND OCH ÖSTERRIKE,
SE BAKSIDAN PÅ
NYHETSBRÉVET



BESTÄLL UPPDATERING VIA DROPBOX
NU ÄR DETTA MÖJLIGT I HELA EU



Läs vad som är nytt på
senaste TrailerWIN
versionen. Nya modeller,
nya egenskaper och händiga
tips.



Nyheter 3/2026



www.facebook.com/TrailerWIN

Ny data från DAF med möjlighet till JSON-import

truck make	DAF
Type	XDC FAD B4 Rigid (Day Cab/ MX-11) - F0171C
model [wheelbase, cab etc.]	FAD B4 - WB 5.30 m / RGH 1.80 m
G.V.W. front axle kg	16000
Max G.V.W. front axle kg	16000
Minimum truck front axle weight kg	0
G.V.W. rear axle kg	19000
Max G.V.W. rear axle kg	21000
G.V.W. total kg	32000
chassis weight to front axle	6390
Chassis weight, rear axle	3280
Blade (3,4)	
basic wheelbase (front axle- first rear axle)	4600
Front Track	2000
front axle bogie wheelbase	2050
bogie wheelbase	1400
first bogie axle kg	10500
rear bogie axle kg	10500
Front overhang	1600



Innehållsförteckning

Innehållsförteckning	1
Rockey4ND USB-lås.....	4
Sentinel USB-lås	4
Licens & Användarrättighet.....	4
Årlig uppdatering.....	4
Garanti.....	5
Installation av TrailerWIN	5
Viktigt angående TrailerWIN installationen	5
Ledigt utrymme på hårddisken för installation av TrailerWIN	5
Alla program i en enda EXE fil.....	5
Ny setup.....	6
Beställ extra uppdateringar under kalenderåret	6
Små uppdateringar "Fix" nu på vår hemsida	6
Standard filändelser.....	7
Gilla oss på Facebook	7
Ändringar i fakturering	7
Möjlighet att beställa uppdatering via nedladdningslänk	8
Nytt språkpaket, Portugisiska nu tillgängligt	8
Nya chassin i TrailerWIN.....	9
DAF Data incl. XD, XDC, XF, XFC, XG, XG+, XG Tridem and Electric models (Data from DAF April 2026)	9
Man 2022	9
MB eActros 600 6x2 LS ENLA	9
Mercedes-Benz ProCabins	9
Ford F-Line E and F-Max	9
MAN eTGS	9
Nissan Interstar models MY24	9
Isuzu Australia	9
Renault D, C, T, K and E-tech	9
Renault Master and Trafic.....	9
Mitsubishi FUSO eCanter AU	10
Western star 47x, 48x, 49x AU	10
MACK LR	10
Kamaz	10
Western Star.....	10
Hyundai Xcient Fuel Cell	10
Volvo Aero Cabs	10
Volvo FME DayCab.....	10
Iveco eDaily + Daily	10
Isuzu M-Series + F-Series.....	10
Ny data från DAF 2026.....	11
Nya kranar i TrailerWIN.....	12
TKA	12
Fassi	12
Jonsered.....	12
Palfinger	12
ING Cranes.....	12
Nya Standard släpvagnar och bomkranar	13
Roadhog.....	13
Mitrax.....	13
Brian James Trailer	13



Fraste trailer	13
Ifor Williams	13
MEC	13
Nya utrustningar	14
Grimaldi Hooklifts	14
Meiller Skip loaders.....	14
NUMMI	14
Marrel LP PT & PA	14
Jimeca Hooklifts	14
Courage Technologies.....	14
CT-B, F, R, RE, series,	14
(Cooling units).	14
Zanotti U-600, U800, U1000,.....	14
(Cooling units).	14
Joab Hooklifts and Skiploaders	14
Joab Tipping radius for Skiploaders (load)	14
Ferrari International	14
Hiab Front stabilizers	14
Hyva.....	14
Nya programegenskaper i TrailerWIN	15
Nya HCT dokument för Finland	15
Nytt reglemente i TrailerWIN för Danmark.....	15
Nytt mätverktyg – Rita vinklar på ritningen.....	15
Katalog över blandad utrustning och lastbilder	16
Nya axeltyper för släpvagnar	16
Uppdaterad amerikansk federal brolag FHWA-HOP-19-028.....	16
Nya funktioner i Zoom-fönstret – Förbättrad precision och kontroll!	17
Ny funktion i TrailerWIN 2025-04: Lastfördelningsoptimerare	18
Ny "Aero" karosserityp nu tillgänglig i TrailerWIN 2025-02	19
Nya HCT-kombinationer för Sverige 2025	20
Broreglermått på ritningen vid användning av svenska regler	20
Boogens tyngdpunkt på ritningen	21
Avstånd från främre överhäng till dragbordet även i kombinationsvyn	21
"Mörkt läge" nu möjligt i TrailerWIN.....	21
Uppdaterad layout för knappar och fönster	22
Snabbare hantering av lyftaxlar	22
Ny inställning för decimalprecision för bakre överhäng.....	22
Standardinställning för skrivare i TrailerWIN	22
Meddelande om föråldrad version.....	22
Licensen utgår och Rockey4ND dongle ID	23
Meddelande om gammal version och licens upphör.....	23
Nya funktioner i BrakeWIN.....	23
Nya egenskaper i CornerWIN	24
Språkförval om man öppnar CornerWIN från TrailerWIN.....	25
Nytt språkval, Polska i CraneWIN och FrameWIN.....	25
Ny ram för Mercedes Sprinter i FrameWIN	26
Nya Iveco-data i DrivelineWIN	26
Återförsäljare.....	27



Rockey4ND USB-lås

Vi använder Rockey4ND USB-lås för versioner för en dator. Dessa nya USB-lås kräver ingen separat installations-skiva, installationen startar automatiskt då du sätter i USB-låset första gången. Plugga bara i Rockey4ND nyckeln i USB-porten och vänta tills lampan slutar blinka. Den gamla typen (Sentinel) av USB-lås fungerar fortfarande på TrailerWIN och de behöver därmed inte bytas ut, man kan använda båda USB-låsen på samma dator.



Sentinel USB-lås

Den gamla typens USB-lås (Sentinel) fungerar fortfarande på TrailerWIN och de behöver därmed inte bytas ut, man kan använda båda USB-låsen på samma dator. Sentinel USB-låsen behöver dock en separat drivrutin som kan laddas ner från vår hemsida www.trailerwin.com under knappen "Support - Drivers". Använd denna drivrutin både för uppdatering av gamla datorer och för installation på nya datorer. Vänligen lägg märke till att installationen av en ny drivrutin kan kräva att datorn omstartas.



Licens & Användarrättighet

Du kan använda TRAILER CONSULTATION programmen på en eller flera datorer inom ett kontor eller inom ett fabriksområde. Du kan använda TRAILER CONSULTATION programmen på ett nätverk under förutsättning att nätverket endast fungerar inom ett kontor eller inom ett fabriksområde. Vanligtvis berättar printout-texten vem som har användarrätt och på vilken adress. **All annan användning av programmen är strängt förbjuden!**

Du får inte göra några förändringar eller korrigeringar i något av TRAILER CONSULTATION programvaror. Du får inte dekompile, upplösa, eller på annat sätt spjälka TRAILER CONSULTATION programvara. Du får inte hyra eller sälja eller leasa denna kopia till någon annan.

TrailerWIN-licensen är giltig i 5 år från och med programversionens lansering. Om du inte har uppdaterat programmet (uppdateringstjänst) kommer programmet att börja visa en påminnelse om uppdatering när ett år har gått från programversionens lansering, t.ex. kommer 2021-01-versionen att börja påminna om uppdatering i 1.1.2022, oavsett vid vilken tidpunkt uppdateringen har installerats.

Ungefär ett år innan licensen löper ut får du ett meddelande efter att du öppnat TrailerWIN om att licensen snart kommer att löpa ut. Du kan kontrollera utgångsdatumet i TrailerWINs hjälpfunktion. Efter detta datum övergår programmet automatiskt till DEMO-läge, och du måste köpa en licensreakivering för att köra programmet i fullt läge igen.

Årlig uppdatering

Eftersom programmen uppdateras med nya egenskaper och med nya modeller kontinuerligt är det viktigt att hålla programmen uppdaterade. Uppdateringskostnaden är kumulativ så det betyder om man väljer att hoppa över ett år så måste man betala för flera år då man sen skall uppdatera programmen. Programlicenserna utgår efter 5 år efter senaste uppdatering och för att återaktivera betalar man då en aktiveringsavgift som är samma som dagspriset på ny licens.



Garanti

Denna programvara är gjord för att vara enkel att använda och stabil. Om användaren hittar fel i programmet vore det tacksamt om programfelet informerades till leverantören. Möjliga fel rättas till så fort som möjligt i följande uppdateringar. Tillverkaren, återförsäljaren, eller agenten för programvaran kompenserar inte möjliga fel på programvaran eller användarfel och möjliga kostnader orsakad av dessa.

Tillverkaren, återförsäljaren, eller agenten för programvaran kompenserar inte heller möjliga kostnader orsakad av DVD eller andra datamedier (mekaniska fel, virus, osv.)

Installation av TrailerWIN

Då du sätter in USB kortet i datorn startar du installationsprogrammet genom att dubbelklicka på filen "Setup.bat".

Installationsprogrammet startar nu och resten av installationen finns förklarad i snabbinstallationsguiden på USB kortet.

Viktigt angående TrailerWIN installationen

Om du ser ett felmeddelande i första delen av installationen "file operation with *.DLL file cannot be made", ligger problemet troligen i användarrättigheterna (Administrator rights). (Lägg märke till att felmeddelandet kan variera beroende på operativsystem.)

*I vissa fall lyckas inte installationen av TrailerWIN på Windows 8, Windows 8.1 eller Windows 10 operativsystem om du inte är **inloggad som Administratör**.*

Ledigt utrymme på hårddisken för installation av TrailerWIN

Det finns många förbättringar i denna version av TrailerWIN. Nya bilmodeller och tillbehör har blivit införda i programmet. Detta gör också att utrymmet som krävs för installation har ökat och därmed behövs mera utrymme än tidigare för en komplett installation. Vi rekommenderar att du har minst 16 GB ledigt utrymme på hårddisken för att installera TrailerWIN. Kom ihåg att datorn kan bli långsam och instabil ifall hårddisken är närapå full.

Alla program i en enda EXE fil

rån 1.1.2023 kommer alla program att finnas på ett enda USB kort i en enda EXE fil, detta kommer att spara tid vid installation då allt installeras på samma gång. Detta gör ju också att tilläggsprogrammen BrakeWIN och BusWIN prisen kommer att gå ner eftersom det inte tillkommer någon extra avgift för ett andra USB-kort då man också har TrailerWIN.





Ny setup

Från och med 1.1.2023 kommer hela installationen i en enda EXE fil. Installationen av denna kräver att användaren har administratörsrättigheter före installationen startas. I övrigt fungerar installationen på samma sätt som tidigare och några val har tagits bort för att förenkla installationsprocessen. Du hittar installationsguide på USB-kortet som pdf-fil.

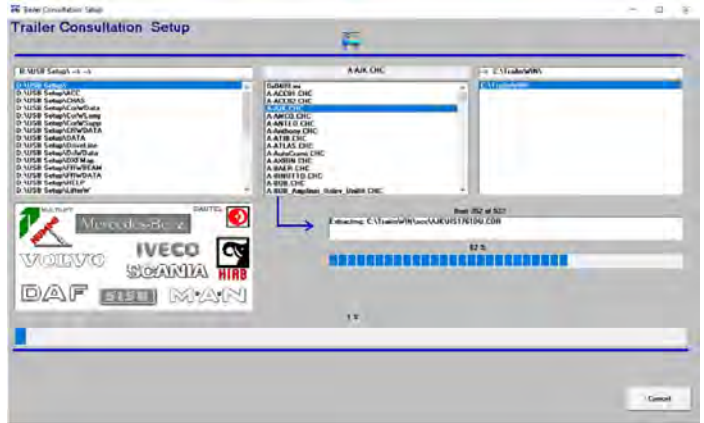

Beställ extra uppdateringar under kalenderåret

Eftersom både bilar och utrustningar förnyas snabbt har vi beslutat att börja erbjuda extra uppdateringar under kalenderåret till ett fördelaktigt pris (20% av uppdateringspriset). Du kan beställa flera uppdateringar under kalenderåret för att hålla programmet up-to-date med senaste tillägg. Uppdateringen levereras på DVD eller USB minne.

Små uppdateringar "Fix" nu på vår hemsida

Hur vi än försöker göra felfria program, finns det alltid möjlighet att något blir fel. Vi har nu öppnat en ny tjänst på vår hemsida där du direkt kan hämta hem små fix för att direkt installera dem på din dator. Du hittar de senaste "Fix":en på vår hemsida: www.trailerwin.com genom att trycka på knappen "Support-Fixes" i övre menybalken. De senaste fix:en kommer överst på listan. PDF-filen innehåller information om fix-paketet och vad det gör, det innehåller också information om vilken programversion fix:et passar och en anvisning hur man installerar fix:et. ZIP-filen innehåller själva filerna som skall ersättas. För att installera ett fix-paket, gör följande: Ladda först ner ZIP-filen och kontrollera att det passar till den programversion du har. Ladda sen ner ZIP-filen och installera enligt anvisningarna i PDF-anvisningen. Ifall du upptäcker problem, kontrollera först FIX-sidan och meddela oss ifall du inte hittar lösningen på ditt problem. Kom ihåg att alla typer av fel inte kan rättas till med denna tjänst. Var också uppmärksam på att du har en programversion som överensstämmer med informationen i PDF-filen före du installerar.



Standard filändelser

I version 2018-01 har vi tagit i bruk standard filändelser för våra program. Detta betyder att då du öppnar eller sparar en beräkning så visas och föreslås filändelse enligt listan nedan automatiskt. Det är ändå möjligt att visa filer med andra filändelser genom att välja i listboxen “*.dat” eller “*.*” . Filändelserna som används är:

- TrailerWIN .trw
- FrameWIN .frw
- CraneWIN .crw
- CornerWIN .corw
- BrakeWIN .brw

Med denna ändring blir det mer klart och tydligt vilken typ av fil det är. Ifall du vill öppna äldre filer med annan filändelse kan du ändra på filtret till *.DAT eller *.* i fönstret.

Gilla oss på Facebook

Vi finns nu på Facebook. Gilla oss och håll dig uppdaterad om nya egenskaper och annat angående våra program. Vi kommer att göra flera användbara egenskaper till vår Facebook-sida senare så håll dig uppdaterad. Du hittar oss på facebook.com/TrailerWIN



Följ oss på LinkedIn Du kan nu också hitta oss på LinkedIn, följ oss där och få tillgång till senaste informationen. www.linkedin.com/company/TrailerWIN



Ändringar i fakturering

Vi har ändrat våra rutiner för fakturering och vi använder Visma Solutions för fakturering, därför kommer fakturorna att komma från Visma Solutions (Maventa) i fortsättningen. För er som redan nu får E-faktura från oss kommer ingenting att ändra, alla e-fakturor har redan tidigare kommit via denna tjänst. För er som fått faktura via e-post kommer nu att få er faktura via en nedladdningslänk från:

Autoinvoice Transactions noreply.autoinvoice@visma.com . I detta mail finns ett lösenord och nedladdningslänk där ni kan ladda ner vår faktura från Visma. Systemet sänder automatiskt ut en påminnelse ifall fakturan inte blivit nedladdad. Se till att adressen ovan inte spärras i ert e-postfilter och sätt till den i ”Betrodda avsändare” i ert e-postprogram.

Ifall ni ännu får era fakturor i pappersformat kommer ni i fortsättningen att få era fakturor utskrivna och skickade från samma tjänst. Eftersom vi kommer att börja sätta till en extra avgift på 5EUR för pappersfakturor så rekommenderar jag att ni meddelar oss att börja sända fakturorna per e-post istället ifall ni inte har e-faktura system.



Möjlighet att beställa uppdatering via nedladdningslänk

År 2023 kommer Trailer Consultation att erbjuda möjlighet att beställa uppdateringar via en nedladdningslänk i stället för via ett fysiskt kort.

När du beställer uppdateringar via en nedladdningslänk, observera att länken endast är giltig i 7 dagar. När länken har löpt ut kommer uppdateringspaketet automatiskt att tas bort från servern och för att få ett nytt paket måste du beställa en andra uppdatering och betala en avgift för den andra uppdateringen (ca 20 % av den normala uppdateringsavgiften).

OBS! När du beställer en uppdatering via en nedladdningslänk, ange fullständig e-postadress för den person som ska installera paketet. Länken kommer att skickas direkt till endast denna e-postadress!

Nytt språkpaket, Portugisiska nu tillgängligt

Vi är glada att kunna meddela att med utgivningen av version 2024-05 har vi utökat vårt språkutbud till att inkludera portugisiska. Denna förbättring gör det möjligt för dig att integrera portugisiskt språkstöd i dina program. Du kan enkelt lägga till detta nya språkpaket när du beställer en uppdatering eller en andra uppdatering.

Portugisiskt språkstöd är kompatibelt med följande program:

- TrailerWIN
- CraneWIN
- FrameWIN
- CornerWIN
- DrivelineWIN

För ytterligare information och för att utforska fördelarna med denna nya funktion uppmuntrar vi dig att kontakta din auktoriserade återförsäljare.

Nya chassin i TrailerWIN

DAF Data incl. XD, XDC, XF, XFC, XG, XG+, XG
Tridem and Electric models
(Data from DAF April 2026)

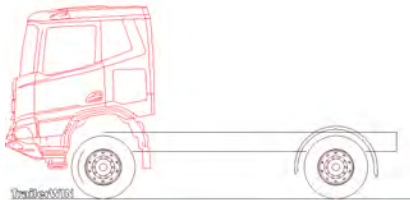

Man 2022
(data from MAN November 2022)

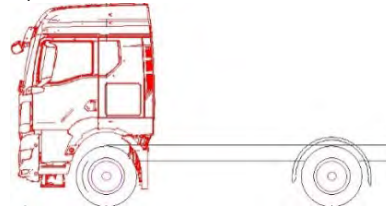

MB eActros 600 6x2 LS ENLA



Mercedes-Benz ProCabins



Ford F-Line E and F-Max

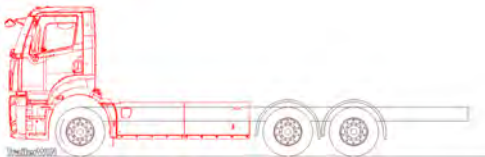

MAN eTGS



Nissan Interstar models MY24

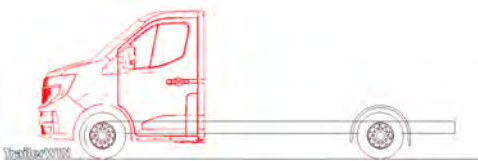

Isuzu Australia

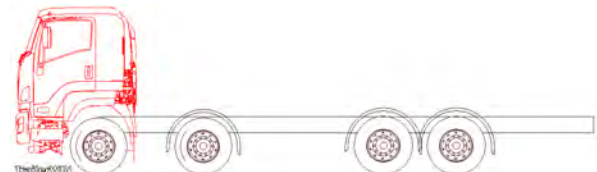

Renault D, C, T, K and E-tech



Renault Master and Trafic

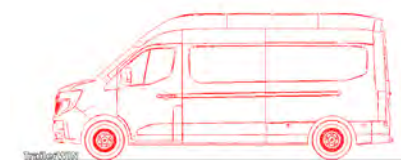



Mitsubishi FUSO eCanter AU

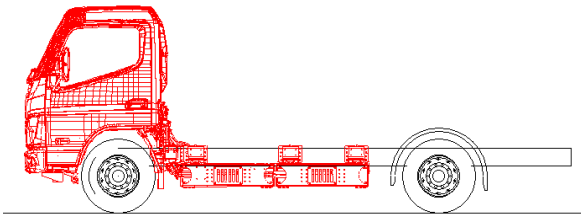

Western star 47x, 48x, 49x AU

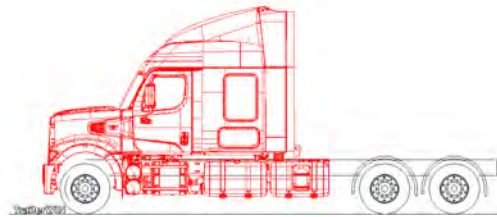

MACK LR

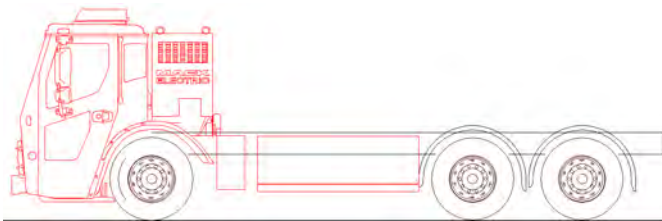

Kamaz

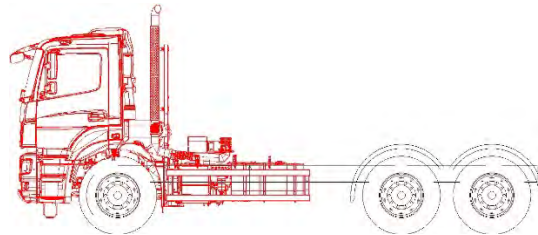

Western Star



Hyundai Xcient Fuel Cell

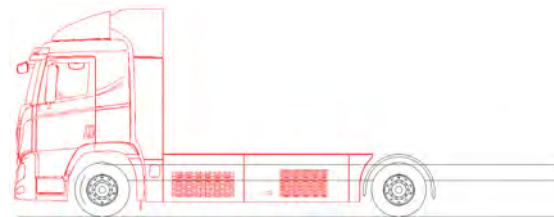

Volvo Aero Cabs

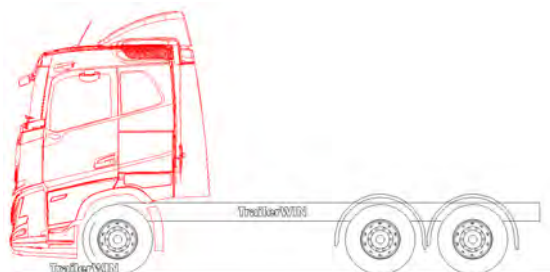

Volvo FME DayCab

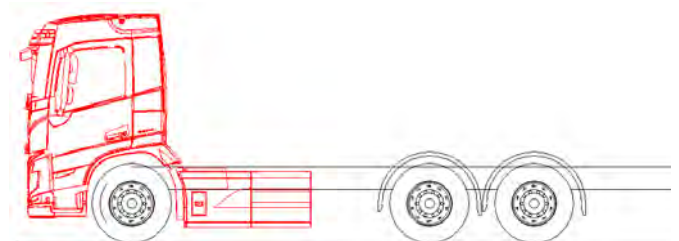

Iveco eDaily + Daily

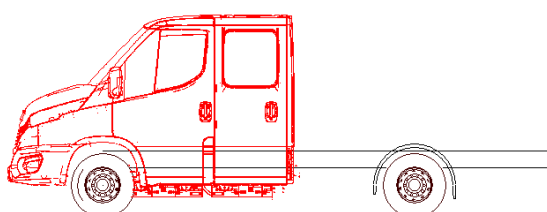

Isuzu M-Series + F-Series

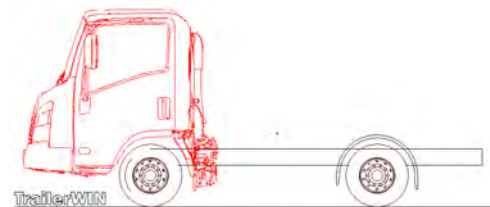

Ny data från DAF 2026

I version 2026-03 finns nya data för DAF-lastbilar. Dessa data kommer fortsättningsvis att uppdateras två gånger per år. I denna version har många nya eldrivna lastbilar lagts till.

The screenshot shows the TrailerWIN software interface. At the top, there's a dropdown menu for 'DAEWOO AVIA' and 'DAF 2026'. Below it, a list of vehicle models is shown, including 'XFB FT 4X2 Tractor, Electric (Sleeper High Cab)'. A preview window shows a 3D model of a truck with dimensions: 1530, 4000, and 1400, and a 'Techn. 4533' label. Below the preview, there are 'Info', 'OK', and 'Cancel' buttons. At the bottom, a 'Chassis' section contains a table with various specifications.

truck make	DAF
Type	XFB FTN 6X2 Tractor, Electric (Sleeper Cab) - G022
model (wheelbase, cab etc.)	FTN 6X2 - WB 4.00 m / ROH 0.84 m
G.V.W. front axle kg	8000
Max G.V.W. front axle kg	8000
Minimum truck front axle weight - kg	0
G.V.W. rear axle kg	19000
Max G.V.W. rear axle kg	21000
G.V.W. total kg	26000
Chassis weight, front axle	7031
Chassis weight, rear axle	4485
liftaxle (2,3)	
basic wheelbase (front axle - last rear axle)	4000
Front Track	2000
bogie wheelbase	1400
first bogie axle kg	13000
rear bogie axle kg	8000
Front overhang	1530
front overhang to bumpers corner	1430
width to bumpers corner	2400
measurement: front axle-rear of cab	830
frame overhang from rear axle	840
number of persons	1
Weight / 1 person kg	75
persons centre of gravity, backwards from front axle	0
1. Tyre radius (about)	538
2. Tyre radius (about)	538
3. Tyre radius (about)	538
chassi frame height from road	912
Frame	260

The screenshot shows the 'TrailerWin USER INFORMATION' webpage. It features the TrailerWin logo and the text 'Trailer Consultation'. Below the logo, there's a section for 'TrailerWin USER INFORMATION' and 'Primary model selection.' followed by a list of specifications for different markets.

The screenshot shows a file explorer window with the 'Downloads' folder selected. It lists several JSON files related to TrailerWin configurations, including 'TrailerWin_XB 230 FA 4X2 Rigid, 19t_2025...', 'TrailerWin_XD 300 FAG 6X2 Rigid_2025082...', 'TrailerWin_XF 310 FAN 6X2 Rigid, Electric...', and 'TrailerWin_XG 450 FAS 6X2 Rigid, Low De...'. The 'File name' field is set to 'Json BEP file *.json'.

I chassivalfönstret finns en "Info"-knapp som öppnar en webbsida på DAFBBI (DAF BodyBuilder Information) med förklaringar av områdeskoder och konfigurationer. Det är nu också möjligt att importera en JSON-fil med uppdaterad information från DAF Bodybuilder-sidan. Importen kräver att modellkoden matchar mellan TrailerWIN-valet och den importerade JSON-filen (t.ex. XG+ 450 FTT). JSON-filen kan laddas ner från DAF Bodybuilder-sidan.

Data som uppdateras med JSON-filen är: Axelavstånd och boggieavstånd, Fram- och baköverhäng, Ramens höjd, Hytt, Position för hyttens bakvägg, Tillåtna axelvikter, Tillåten totalvikt, Tjänstevikter, Hjulradie



Nya kranar i TrailerWIN

TKA

30.900C, 38.900C, 40.900, 50.900C, 65.900, 90.900, 100.900C, CA13, CA15.

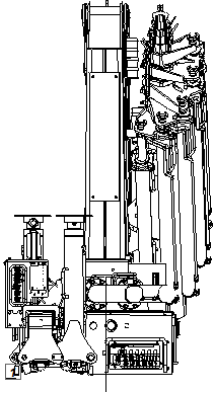

Fassi

F705, F805, F2350

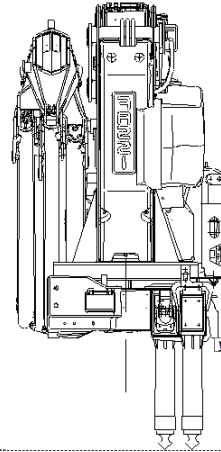

Jonsered

iS.18R, iZ.18R, iZ.18R



Palfinger

PK 720, PK880, PK1650

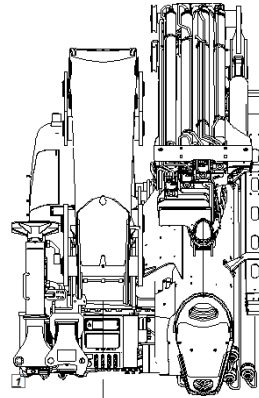

ING Cranes

Whole series

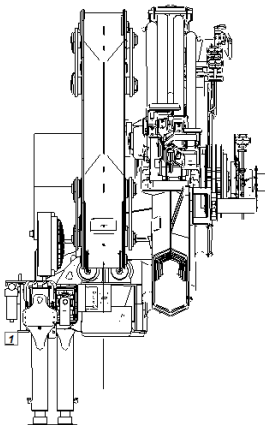

HMF

6120 Series

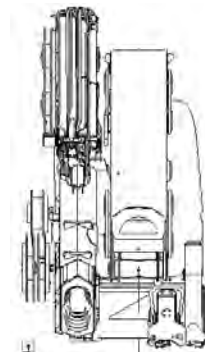

Nya Standard släpvagnar och bomkranar

Roadhog

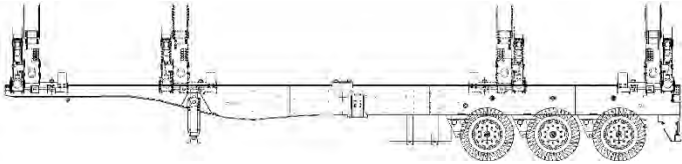

Mitrax

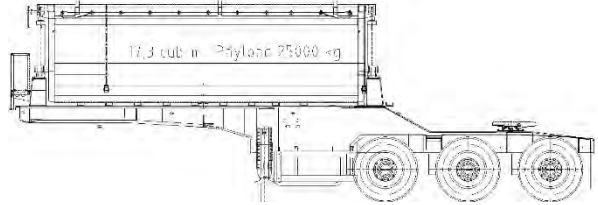

Brian James Trailer

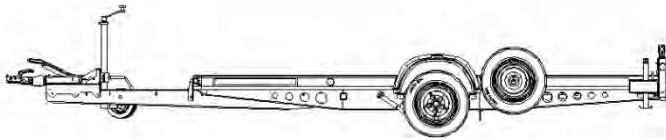

Fraste trailer

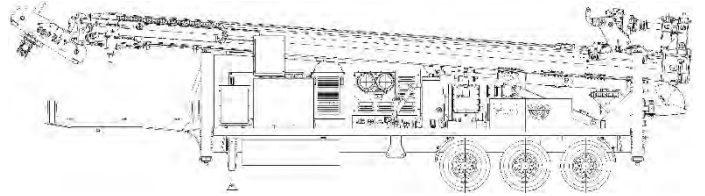

Ifor Williams

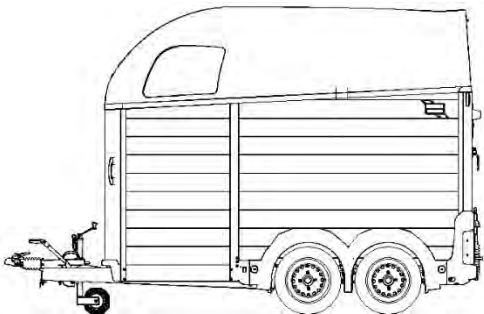

MEC

RBG2A, RBG2R, RBG3R

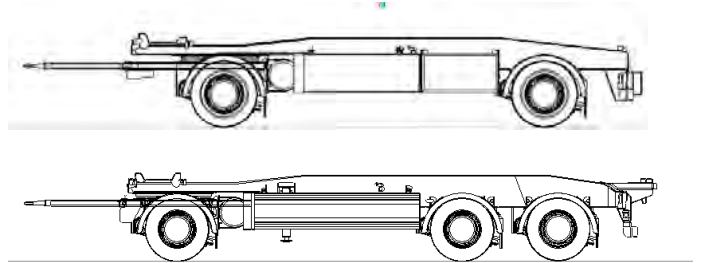

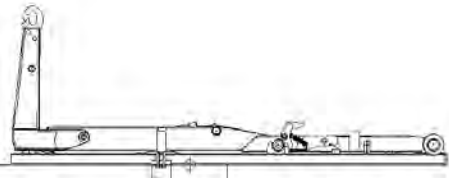
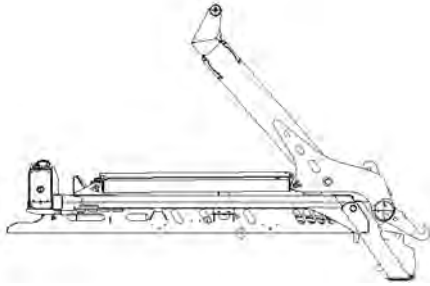
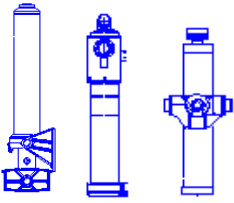
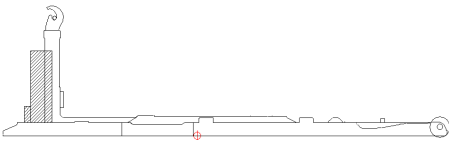
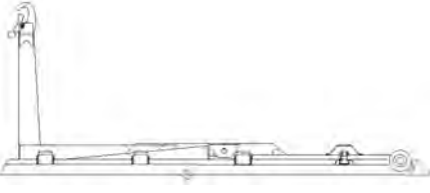
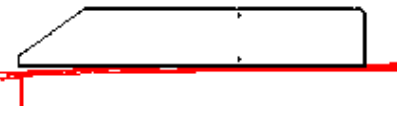
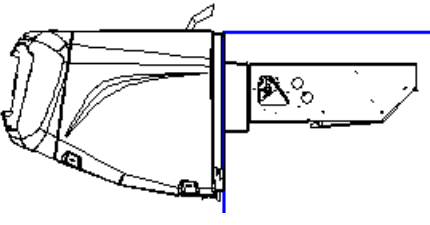
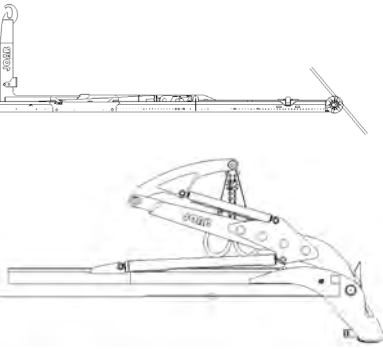
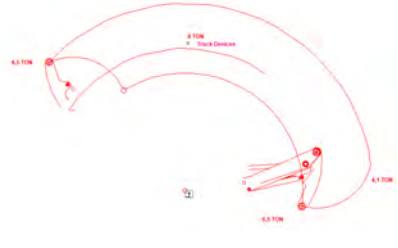
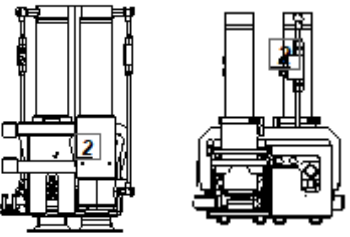
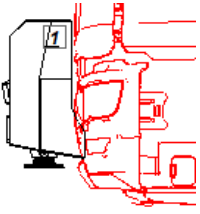
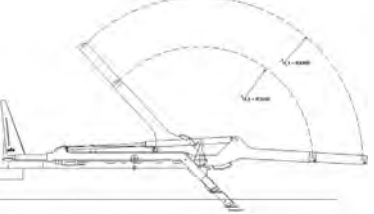

Nya utrustningar

<p>Grimaldi Hooklifts GR-04, GR-08, GR-25, GRA-25</p> 	<p>Meiller Skip loaders AK series</p> 	<p>NUMMI RT, SUT, TT, DFC, DFE, EFC, EFE, SDC, JTC, JTD series</p> 
<p>Marrel LP PT & PA</p> 	<p>Jimeca Hooklifts JI-Series</p> 	<p>Courage Technologies CT-B, F, R, RE, series, (Cooling units).</p> 
<p>Zanotti U-600, U800, U1000, (Cooling units).</p> 	<p>Joab Hooklifts and Skiploaders</p> 	<p>Joab Tipping radius for Skiploaders (load)</p> 
<p>Ferrari International EVO 08, 18, 28, 38, 58, 68, 88, 108, 118.</p> 	<p>Hiab Front stabilizers Single front stabilizers for MAN, DAF, Scania, Volvo</p> 	<p>Hyva Hooklifts and Skiploaders</p> 

Nya programegenskaper i TrailerWIN

Nya HCT dokument för Finland

I version 2026-03 finns nu en extra sida med vändmått för fordonkombinationer med lyftaxlar, om kombinationen är utrustad med lyftaxlar. Detta gör det möjligt att enkelt hitta vändmått för HCT-kombinationer där lyftaxlar används för att förbättra vändradien.

Dessutom har en ny sida lagts till som innehåller alla viktiga mått för registrering av delarna i fordonskombinationen, inklusive alla dimensioner och egenskaper som måste anges vid registreringen.

Nytt reglemente i TrailerWIN för Danmark

I version 2026-1 har vi nu också Danmarks reglemente. Deras regler skiljer sig ganska markant från övriga Norden och vi har också satt in reglementet för EMS 2 (=HCT).

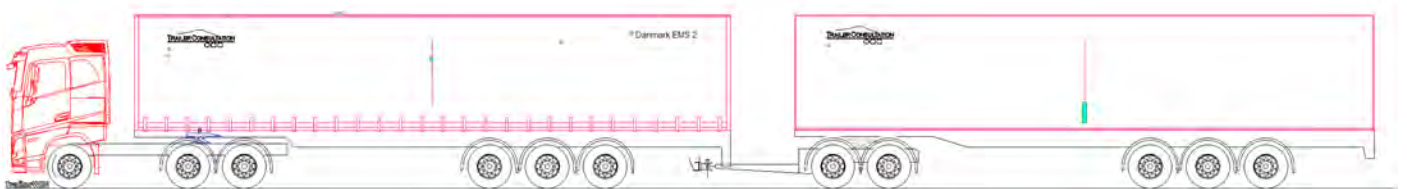

Uppdaterade regler träder i kraft i Danmark 1.1.2026 och vi har med dessa ändringar i TrailerWIN. Kontakta din återförsäljare ifall du vill lägga till Danska regler i din TrailerWIN.

Nytt mätverktyg – Rita vinklar på ritningen

I TrailerWIN kan du nu rita vinklar direkt med ritverktyget. Klicka på startpunkten och rita den vinklade linjen – programmet beräknar automatiskt vinkeln.

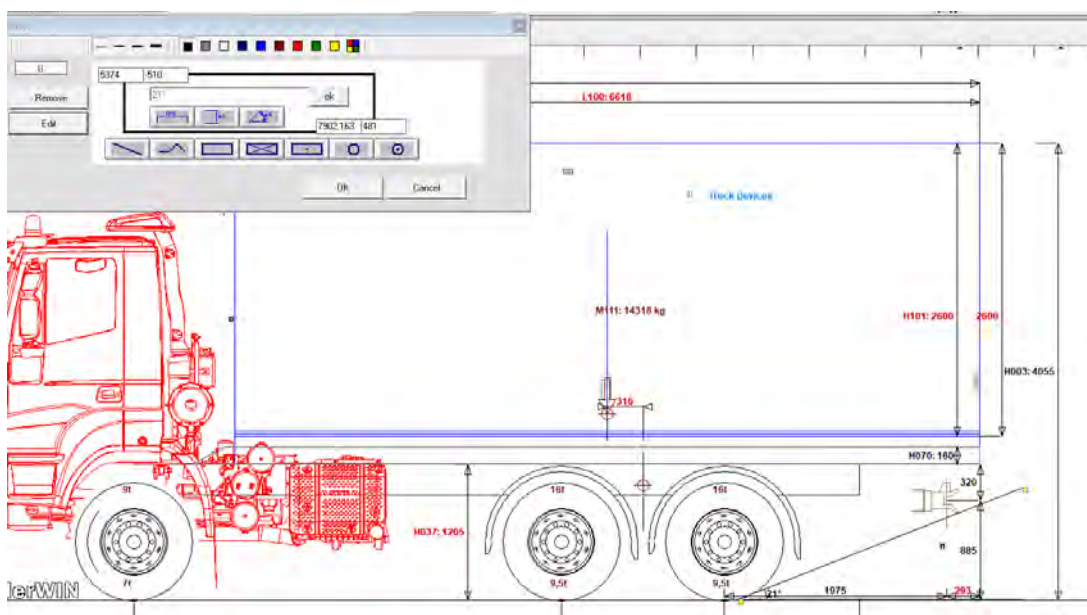



Katalog över blandad utrustning och lastbilder

I fönstren för diverse utrustning och Lastbilder finns nu en knapp som laddar ner en PDF-katalog över tillgänglig utrustning och lastbilder som finns tillgängliga i programmet. Detta gör det enklare att hitta rätt enhet via bild.

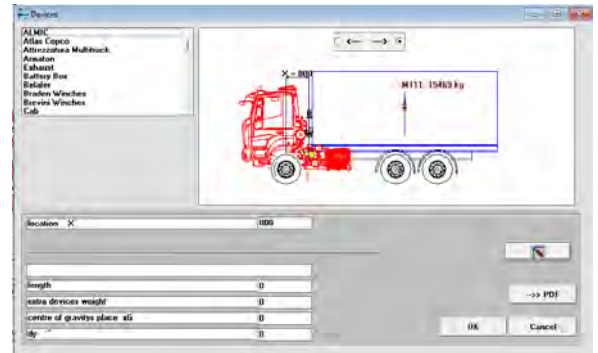

Nya axeltyper för släpvagnar

I version 2025-08 finns en ny axelkonfiguration för påhängsvagn med dragstång: 2+5 axlar där de 3 sista är styrbara. Denna släpvagnstyp kan användas både som första och andra släpvagn, och även i kombinationen dolly + påhängsvagn.

En ny 4-axlad helstyrd påhängsvagn har också lagts till som första släpvagn.

Dessa nya släpvagnstyper kan även användas i CornerWIN för svängsimuleringar.

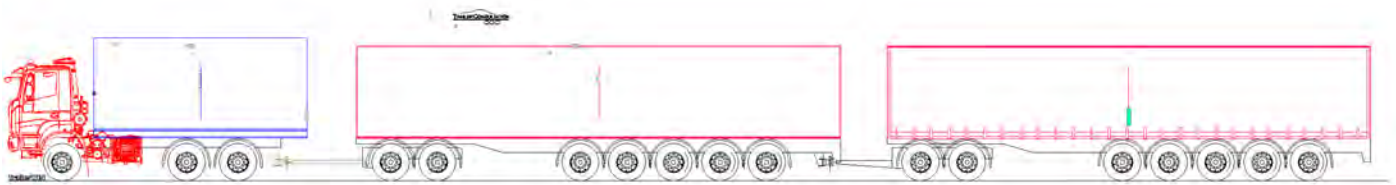
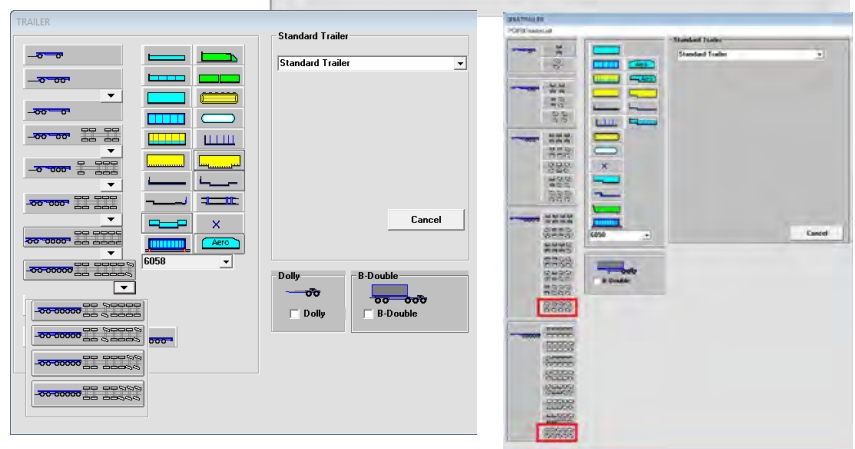

Uppdaterad amerikansk federal brolag FHWA-HOP-19-028

I version 2025-03 har den amerikanska federala brolagen uppdaterats till FHWA-HOP-19-028.

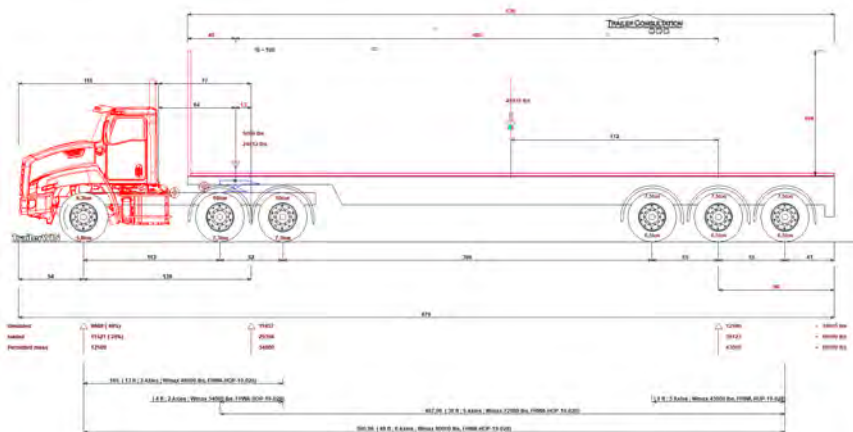

Nya funktioner i Zoom-fönstret – Förbättrad precision och kontroll!

Zoom-fönstret erbjuder nu förbättrad funktionalitet, vilket gör det enklare än någonsin att fokusera på de detaljer som är viktiga.

Viktiga förbättringar:

- Förbättrad zoom** – Förstora upp till 250 % för en detaljerad och precis vy av din ritning.
- Smidig navigering** – Flytta bilden horisontellt och vertikalt för att placera detaljer exakt där du behöver dem.
- Återställning med ett klick** – Återgå snabbt till standardvyn genom att klicka på återställningsknappen, som omedelbart återställer DX-, DY- och zoomvärden.

Dessa nya funktioner ger större flexibilitet och förbättrad noggrannhet, vilket hjälper dig att arbeta mer effektivt med dina design och du kan nu också producera detaljritningar från det valda området av bygget!

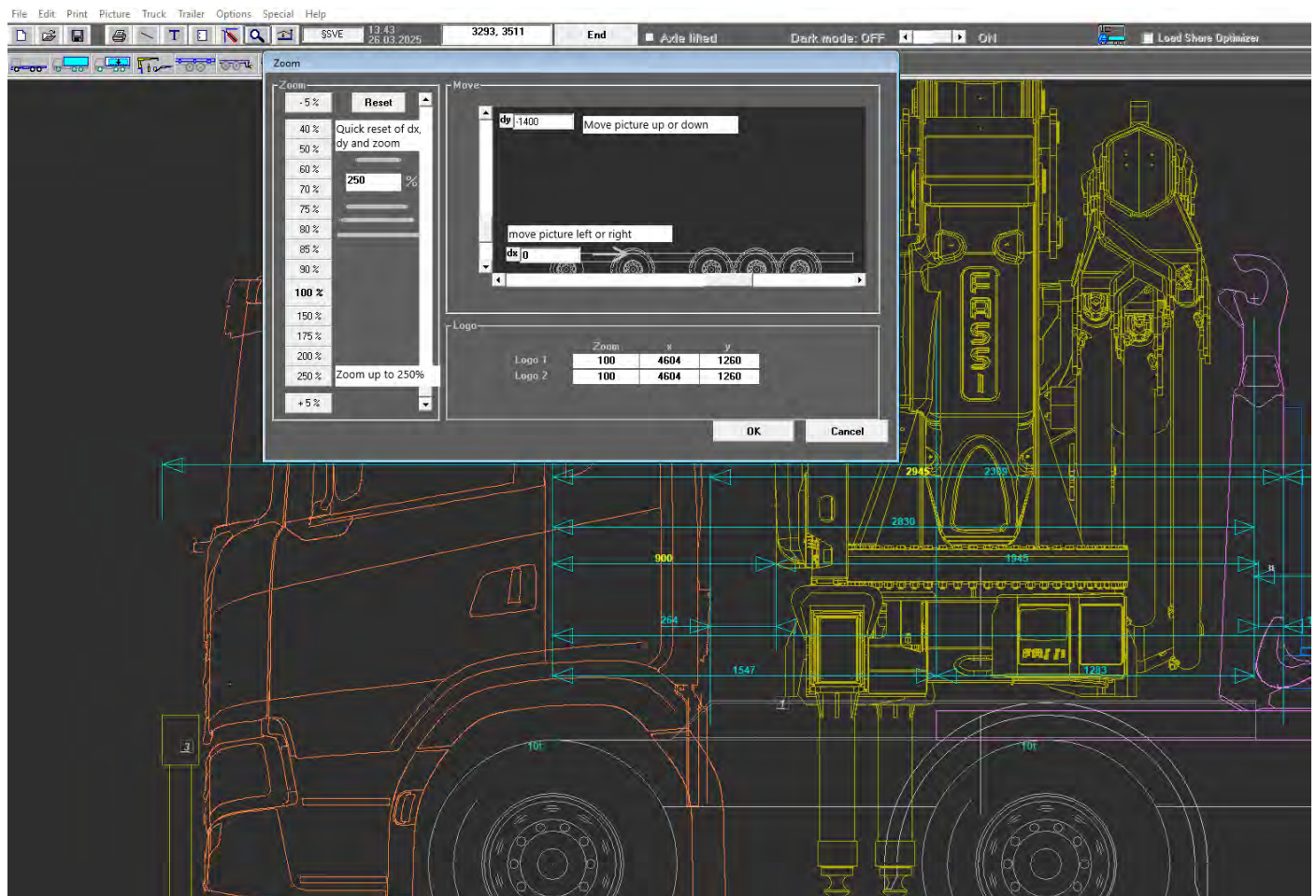



Ny funktion i TrailerWIN 2025-04: Lastfördelningsoptimerare

Vi är glada att introducera Lastfördelningsoptimeraren i version 2025-04 av TrailerWIN. En kraftfull ny funktion designad för att optimera axellaster för förbättrad viktfordelning mellan lastbil och släp.



Hur det fungerar när det är aktiverat:

- ✓ Minskar lasten på den bakre axeln på semitrailern för att hålla lastbilens bakaxellast inom lagliga gränser.
- ✓ Stoppar automatiskt lastöverföringen om släpets bakaxel når sin maximalt tillåtna last.
- ✓ Riktat sig endast mot den bakre axeln i semitrailerbogien, vilket säkerställer precis lastbalansering.

Denna funktion hjälper till att maximera effektiviteten, förhindra överlastning och förbättra trafiksäkerheten – allt med en smart beräkning.

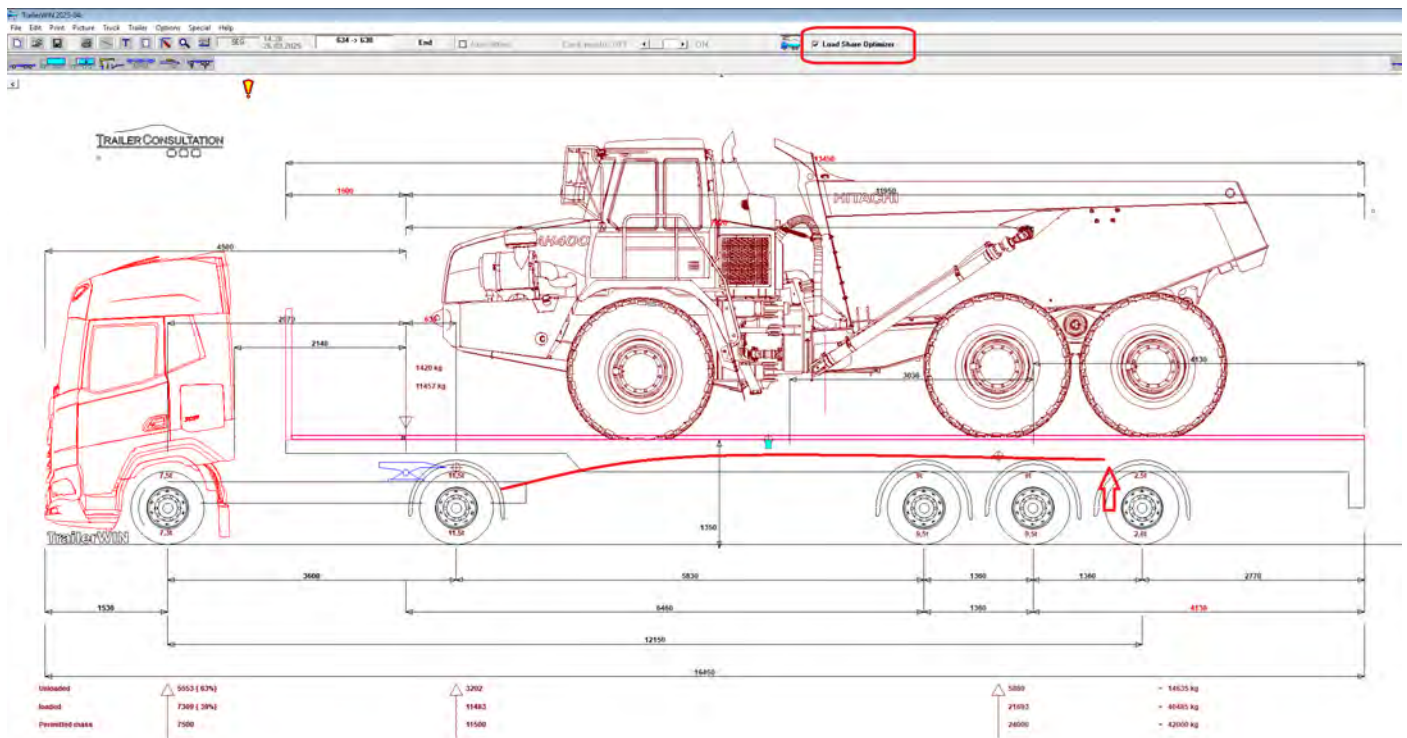

Bättre hantering av fönster och logotyp i TrailerWIN

I version 2025-02 har vi förbättrat hanteringen av datafönster för att förhindra att de stör externa applikationer när de lämnas öppna. Detta gör att datafönstret förblir öppet men i bakgrunden. Under tiden som datafönstret är öppet kommer huvudfönstret i TrailerWIN inte att vara tillgängligt förrän datafönstret stängs.

Företagets logotyp kan också vara i en "osynlig" del av fönstret när gamla beräkningar öppnas där bilden har zoomats ned som standard. I denna version kommer logotypens placering alltid att vara i den synliga delen av skärmen, även om bildens zoom har ändrats.

Ny "Aero" karosserityp nu tillgänglig i TrailerWIN 2025-02

Vi är glada att presentera en helt ny karosserityp för lastbilar och semitrailers i TrailerWIN version 2025-02! Den nya "Aero" karosserin har ett redigerbart takavskärning i fronten eller bakre delen av kroppen, vilket möjliggör en rak eller böjd design. Denna förbättring ger större flexibilitet i karosseriets layout och möjliggör mer precisa justeringar för installation av kylaggregat, även om bildens zoom har ändrats.

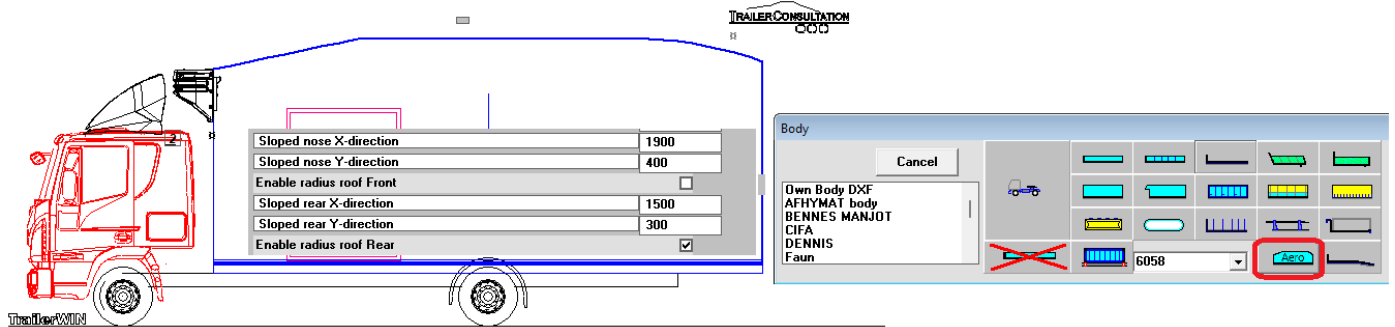

Aero-karosseritypen finns tillgänglig för:

- ✓ Lastbilsskåp
- ✓ Semitrailers
- ✓ B-dubbel kombinationer
- ✓ "Jumbo" semitrailers (både första och andra trailern)
- ✓ Mittaxel trailers

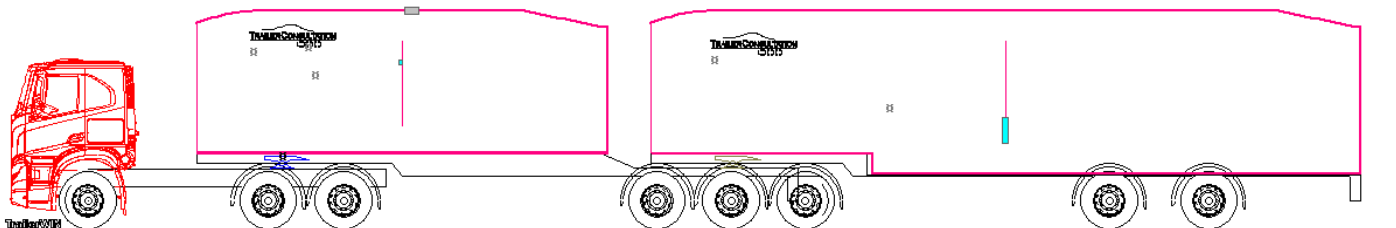
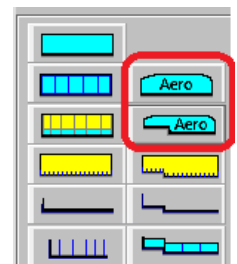

⚠️ Viktig kompatibilitetsinformation

Denna funktion kräver TrailerWIN version 2025-02 eller senare. Att öppna beräkningar med Aero-karosseritypen i äldre versioner kommer att resultera i ett fel, och karosseritypen kommer inte att visas.



Nya HCT-kombinationer för Sverige 2025

I TrailerWIN 2025-04 har regler för 2 nya HCT-kombinationer lagts till, B-double och nordisk kombination med en total längd på mer än 25,25 m. Programmet kommer att visa varningar och information om de berörda paragrafnumren. För den tredje kombinationen, C-Train, är det möjligt att kontrollera svängningen i CornerWIN.

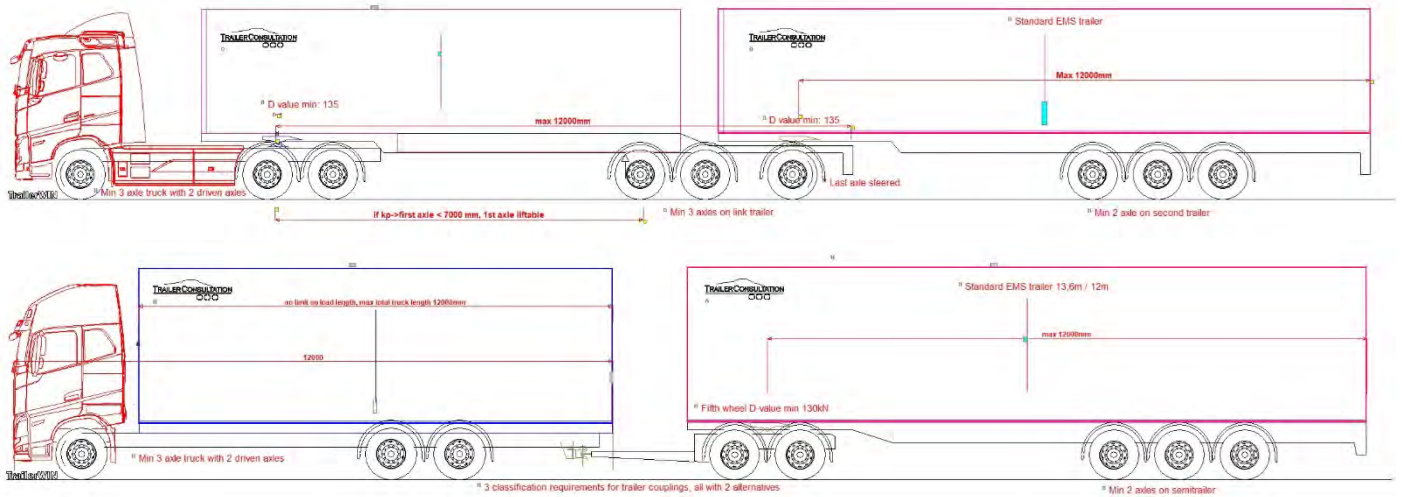

Broreglermått på ritningen vid användning av svenska regler

När du använder svenska regler kan du nu se broreglermått och motsvarande tillåtna vikter. Detta gör att broregelbegränsningarna för olika väglklasser blir lättare att se. Detta kan vara synligt från och med version 2025-02.

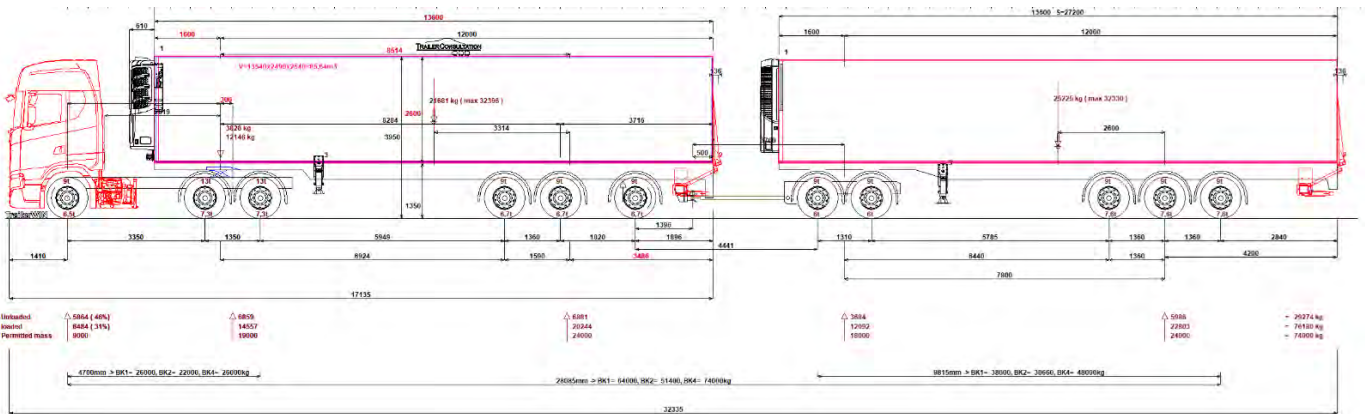

Boogiens tyngdpunkt på ritningen

I version 2025-02 har vi lagt till en tyngdpunkts-markering för att visualisera tyngdpunkten (lastcentrum) i boogien. Detta gör det möjligt att se hur vikten är fördelad i boogien.

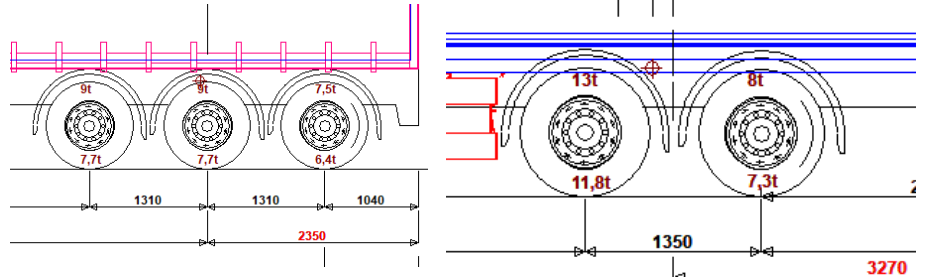

Avstånd från främre överhäng till dragbordet även i kombinationsvyn

I version 2025-02 kommer du nu att se avståndet från främre överhäng till dragbordet i kombinationsvyn. Det har tidigare endast varit synligt i lastbilsvyn, men nu har det också lagts till i vyn med både lastbil och trailer. Vi har även lagt till en varning i ”den gula rutan” när måttet är mer än 4500 mm enligt EU-regler (4500+12000=16500).

”Mörkt läge” nu möjligt i TrailerWIN

Vi är glada att kunna meddela att med lanseringen av version 2024-08 kan du nu aktivera Mörkt läge för en bekvämare visuell upplevelse, särskilt i miljöer med svagt ljus. Du hittar detta alternativ i färgmenyn och direkt i menyraden.

Med Mörkt läge aktiverat kommer alla fönster att byta till en mörk bakgrund. Du kan fortfarande anpassa färgscheman för både Normalt läge och Mörkt läge i färgmenyn, vilket möjliggör en personlig touch.

Dessutom kommer du att märka ett mer konsekvent användande av färger i hela applikationen. Till exempel kommer flakets och tillbehörens färger att förbli enhetliga i alla fönster, vilket ger en mer sammanhängande visuell upplevelse.

För utskrift rekommenderar vi att du använder Normalt läge, eftersom ljusare färger som används i Mörkt läge kanske inte syns lika tydligt på vitt papper.

Du kan enkelt växla Mörkt läge på eller av direkt från menyraden.





Uppdaterad layout för knappar och fönster

I version 2024-08 har vi strömlinjeformat hela användargränssnittet för att förbättra användbarheten. Knappar har omplacerats och standardiserats i storlek i TrailerWIN för en renare och mer intuitiv upplevelse.

Snabbare hantering av lyftaxlar

Du kan nu hantera lyftaxlar mer effektivt i version 2024-08. För att ställa in en axel som lyftaxel håller du bara ner Shift-tangenten och klickar på mitten av den önskade axeln. För att ta bort lyftfunktionen upprepar du bara processen.

Lyftning och sänkning av axlar har också förenklats: dubbelklicka på mitten av vilken lyftaxel som helst, och alla lyftaxlar kommer att höjas eller sänkas därefter.

Ny inställning för decimalprecision för bakre överhäng

I version 2024-08 finns det en ny användarinställning som gör att du kan anpassa antalet decimaler som visas för procentsatser för bakre överhäng på lastbilar. Du kan välja mellan 0, 1 eller 2 decimaler för att få bättre kontroll över precisionen.

Standardinställning för skrivare i TrailerWIN

I version 2024-08, när du väljer en skrivare i utskriftsmenyn, kommer den automatiskt att bli standardskrivare för TrailerWIN i nästa session. Denna inställning är oberoende av din standardinställning för skrivare i Windows, vilket gör att du kan tilldela en specifik standard för TrailerWIN samtidigt som du använder en annan för andra dokument

Meddelande om föråldrad version

Om du använder en gammal version av TrailerWIN kommer programmet att påminna dig vid start om att uppdatera till en ny version. När du ser detta meddelande kontakta din återförsäljare för en uppdatering.

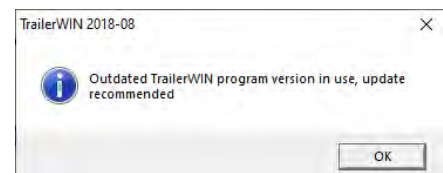
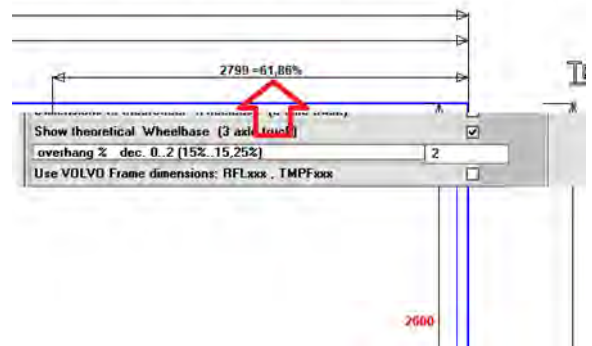
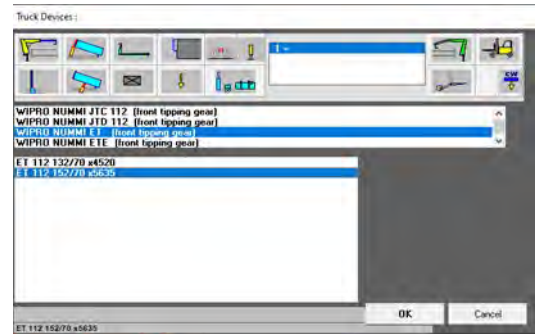



Licensen utgår och Rockey4ND dongle ID

TrailerWIN licensen är aktiv i 5 år och ifall du inte uppdaterat ditt program kommer du att få ett meddelande om att licensen kommer att utgå. Du kan kontrollera förfallodagen av din licens i TrailerWIN genom att klicka på Hjälp > TrailerWIN Info. Efter detta datum kommer programmet automatiskt att gå i DEMO läge och för att aktivera licensen till fulla versionen igen, bör du köpa en aktivering av licensen.

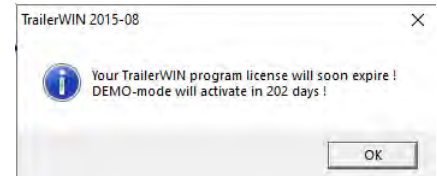

Om du har en "en-användar-licens" av TrailerWIN, kan du i TrailerWIN Info -fönstret se även ID numret och företaget som Rockey4ND donglen blivit licenserat till.

Meddelande om gammal version och licens upphör

Om du har en gammal version av CornerWIN kommer programmet att visa ett meddelande vid programstart som påminner dig om att beställa en ny utgåva av programmet. Kontakta din leverantör för att få senaste utgåva.

TrailerWIN licensen gäller i 5 år, ifall du inte uppdaterat programmet kommer du att få ett meddelande om att licensen upphör. Efter detta datum slutar programmet fungera och du behöver då licens re-aktivering för att få en ny version.



Nya funktioner i BrakeWIN

I BrakeWIN har en ny axel lagts till i databasen: JOST DCA-T7 TDB 0883.

Akselit	
Akseli	
WARSTEIN	
DaimlerChrysler	
OSMAN	
Other	
Hilken JLB14T-2140	1103_2015/68_40
Hilken JLB14T-2140	1103_2015/68_60
TVZ A30S 300x90	36101517
TVZ A30S 300x90	36108216
TVZ 310I 300x100	36107518
TVZ 310I 300x100	36100513
JOST DCA-T7 TDB 0883	
255/70R22.5	



Nya egenskaper i CornerWIN

I version 2025-01 versionen av CornerWIN kan du nu hitta ett nytt simuleringsalternativ, simulering på en bild. Med denna funktion kan du välja en bild som bakgrund för simuleringar, ställa in korrekt skala och dra kombinationen direkt över bilden för att se hur den kan köra i olika trafiksituationer. Du kan använda dina egna bilder från kamera, drönare eller annan källa i .jpg, .wmf, .gif eller .bmp-filformat.

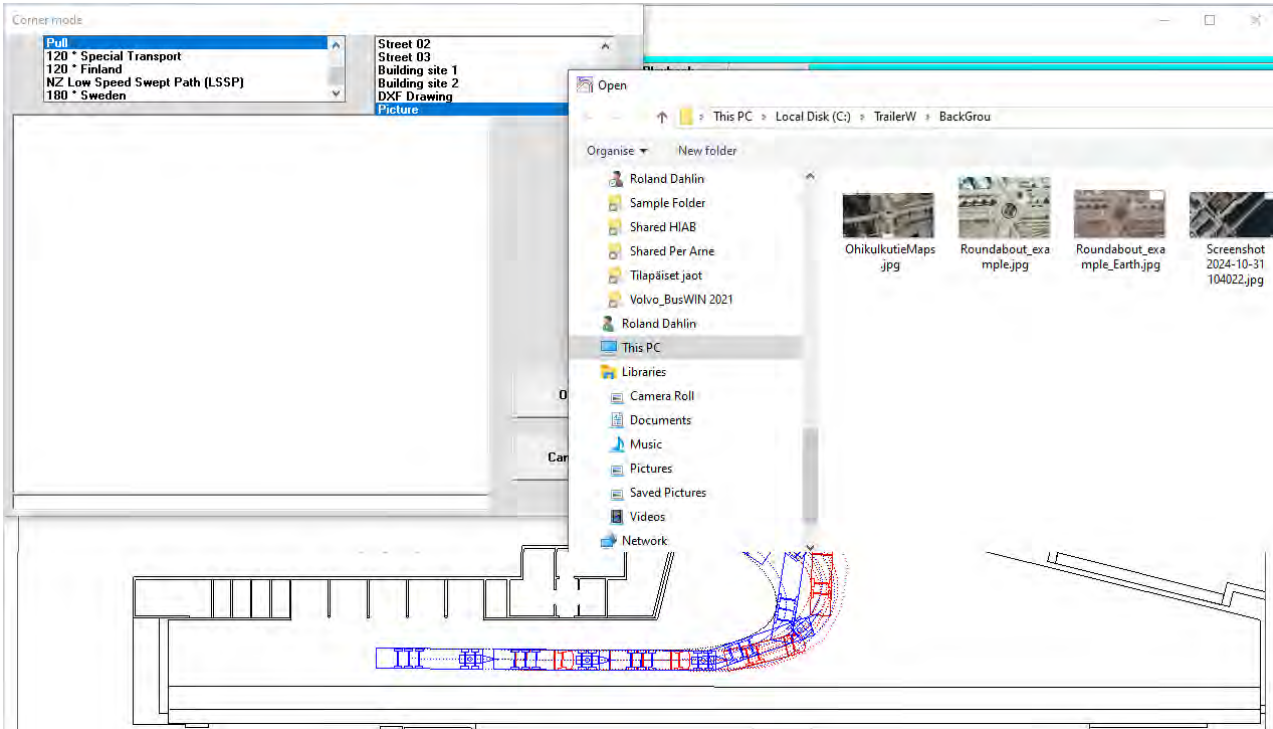

Du kan ställa in skalan från ett objekt på bilden, göra en mätlinje i vilken riktning som helst och helt enkelt ge rätt avstånd. Du kan här också välja om du vill ha skallinjerna på bilden eller inte och välja färg på skalan:

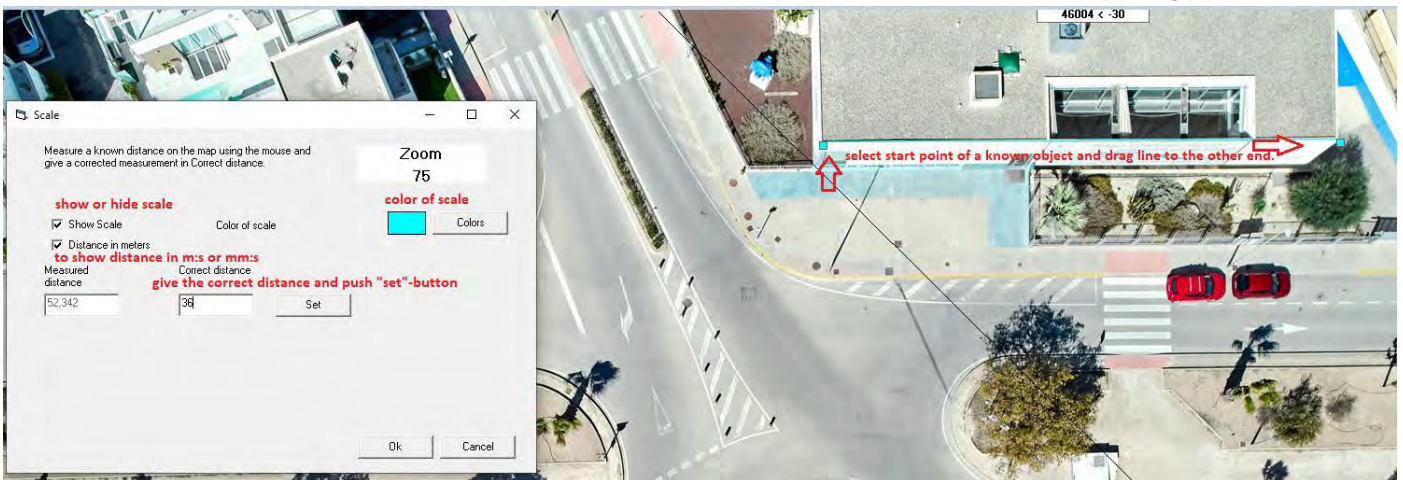



Efter att skalan har ställts in kan du öppna skala-fönstret igen och göra en ny linje med startpunkt på den position där du vill att skalan ska vara i horisontell och vertikal riktning (0,0). Du behöver inte då ange någon sträcka i det här fallet, stäng bara med Ok-knappen för att bibehålla tidigare skala.

Nu kan du placera kombinationen till valfri punkt och klicka på GO-knappen för att börja dra kombinationen över bilden. Du kan också rita enkla figurer och linjer på bilden för att illustrera annan trafik eller nya icke-befintliga körfält/vägavfarter eller byggnader i planeringsstadiet.



För mer information, se manualen för CornerWIN.

Språkförval om man öppnar CornerWIN från TrailerWIN

Då du öppnar CornerWIN från TrailerWIN kommer nu den valda språkställningen du har i TrailerWIN att automatiskt bli förvald också i CornerWIN. Detta är användbart ifall du använder flera olika språk och inte längre behöver ändra språket i CornerWIN.

Nytt språkval, Polska i CraneWIN och FrameWIN

I version 2026-1 av CraneWIN och FrameWIN har du nu möjlighet att använda Polska i språkvalsmenyn (ifall det ingår i ditt abonnemang). Polska har redan tidigare varit tillgängligt i TrailerWIN men nu har detta då utökats.

För användare som redan tidigare har Polska i TrailerWIN kommer automatiskt att få Polska också i CraneWIN och FrameWIN vid nästa uppdatering. Ifall du vill lägga till Polska i ditt abonnemang, kontakta din återförsäljare.



Ny ram för Mercedes Sprinter i FrameWIN

En ny ramtyp med fyrkantprofil, har lagts till för Mercedes Sprinter.

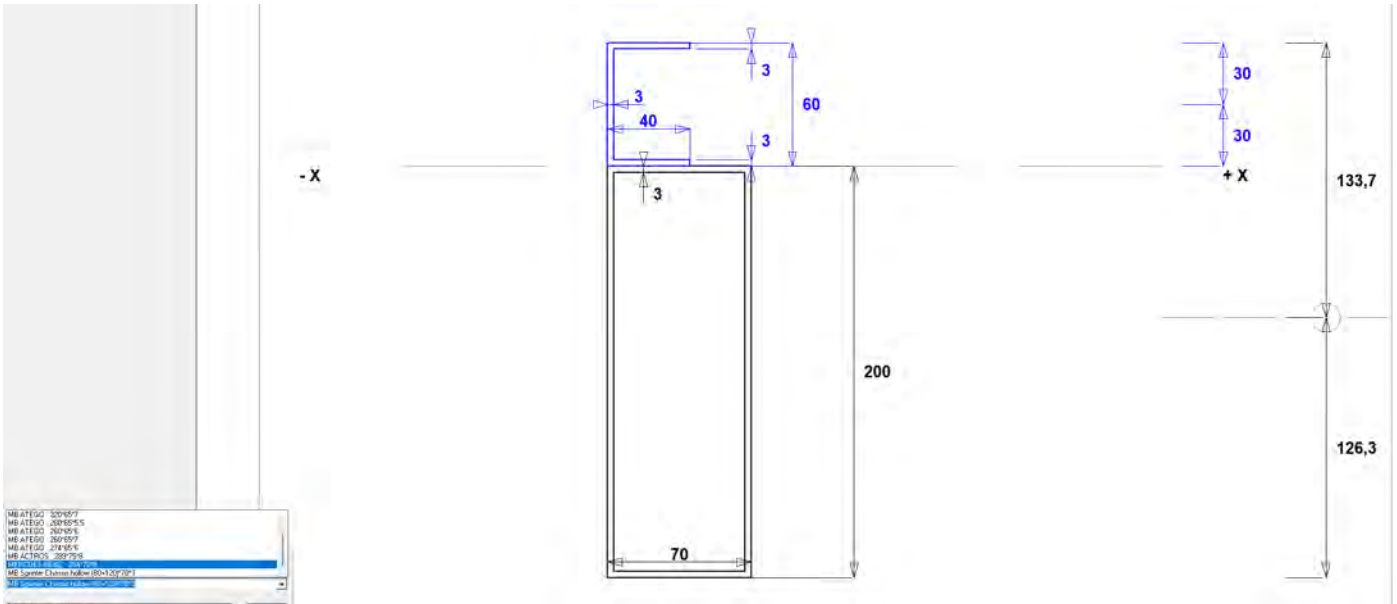

Nya Iveco-data I DrivelineWIN

I version 2026-1 av DrivelineWIN har vi lagt till nya Iveco-motorer i cX13-serien samt nya växellådsvarianter för Iveco.

I version 2026-03 har även nya Iveco Daily-motorer lagts till.

- F1A 116hp LD Euro 6E LD
- F1A 136hp LD Eu6eBIS LD
- F1A 136hp HD Euro VIE HD
- F1A 156hp LD Eu6eBIS LD
- F1A 156hp HD Euro VIE HD
- F1C 136hp CNG Euro VIE
- F1C 160hp Euro VIE
- F1C 176hp Euro VIE HD
- F1C 207 hp Euro VIE

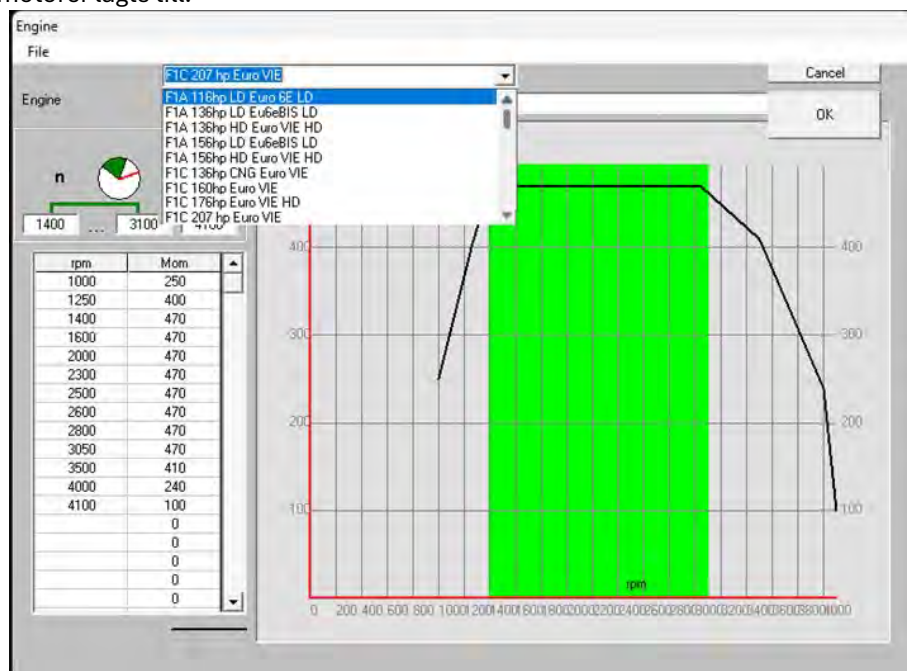



Återförsäljare

Germany :

Aufbau24 GmbH
Winterbruckenweg 46
86316 Friedberg-Derching
trailerwin@aufbau24.com
www.aufbau24.com

Switzerland :

NYHAU GmbH
Diezikonerstrasse 30, 8637
Laupen
info@nyhau.ch
www.nyhau.ch

Austria :

AJEM eU
Anna Kundl Str.3/1/4, BRUCK AN
DER LEITHA, 2460
ajem@ajem.at
www.trailerwin.at

Sweden :

TrailerWIN Sweden Ab
Sickla kanalgata 17A
120 67 Stockholm
info@trailerwin.se
www.trailerwin.se

Norway :

PTO TEKNIKK A/S
Professor Birkelands vei 36D 1081
OSLO
firmapost@pto.no
www.pto.no

France :

MARTIN 3D
ZI route de Cigné 53 300
AMBRIÈRES LES VALLÉES
contact@martin3d.fr
www.martin3d.fr

Denmark :

NOLAKO A/S
Rønhave Parkvej 72
4736 Karrebæksminde
tj@nolako.dk

Spain, Portugal and Andorra :

AGE, ENGINYERS, S.L. &
SIDECAR
Passeig de Ronda, 122 2º 4ª 25008
LLEIDA
info@meta-sidecar.com
www.meta-sidecar.com

Italy

EUROTRADE Sas
via degli Olmi 17,I-48018 Faenza
RA
info@eurotrade-accessories.com
www.eurotrade-accessories.com

India:

Autoapps Engineering Solutions
PVT LTD
D 401, Shubhashree Residency
411035 AKURDI PUNE
appsautomotive@gmail.com

Belgium, The Netherlands and Luxembourg:

EDS Truck & Trailer Consulting
BVBA
Steenweg 252 9473 WELLE-
DENDERLEEIJW
erik@trailerwin.be
www.trailerwin.be

UK and Ireland (Support):

Alan Lines
17 Hangleton Way, Hove, E.
Sussex BN3 8AA
ajlines@btinternet.com

Australia and New Zealand :

Transport Certification Services
Unit 14/69 Acacia Road, Fern
Tree, Gully, Victoria 3156
info@transportengineer.com
www.transportengineer.com

Israel :

ZAGAGI ENGINEERING
Moshav Talmey ELAZAR
3881200
ami@zagagi-il.com

Slovakia, Czech Republic and Poland :

A J E, S.R.O.
ul. Fraňa Kráťa 1276/15 926 01
SERED
aje@aje.sk
www.aje.sk

Croatia, Slovenia and Bosnia and Hercegovina

VIDACO d.o.o.
Mr. Drazen Skrlec
MOKRICE 179, 49243 Oroslavje
info@vidaco.hr
www.vidaco.hr

Romania

Deltalift SRL
Sos. Bucuresti Ploiesti Nr. 19-21
Tronson II, Birou 15, Bucuresti
office@deltalift.ro
www.deltalift.ro

För andra länder, kontakta Trailer Consultation



Program från



**FINLANDS STARKASTE
PLATINA**
Trailer Consultation
FI06057382 | 2007-2026



Trailer Consultation
Salutorget 2
FIN-67100 Karleby
Finland

T: +358 10 337 2530
INFO@TRAILERWIN.COM
www.trailerwin.com



TrailerWIN



CraneWIN



FrameWIN



CornerWIN



BrakeWIN



DrivelineWIN



BusWIN